

شناسایی مؤلفه‌های توسعه‌ی شهر فراگیر با تأکید بر حقوق شهروندی (مطالعه موردی: شهر قائن / استان خراسان جنوبی)^۱

مرتضی کشاورزی ولدانی (استادیار گروه فقه و حقوق اسلامی، دانشگاه بزرگمهر قائنات، قائن، ایران، نویسنده مسئول)

keshavarzvm@buqaen.ac.ir

احمد اسدی (استادیار گروه جغرافیا و برنامه‌ریزی شهری، دانشگاه بزرگمهر قائنات، قائن، ایران)

asadi@buqaen.ac.ir

چکیده

افزایش شهرنشینی، نارضایتی افراد محروم و آسیب‌پذیر در شهرها و افزایش نگرانی نهادهای بین‌المللی به‌منظور کاهش نابرابری‌ها، موجب شکل‌گیری رویکردهای نوین در برنامه‌ریزی شهری مانند شهر فراگیر گردیده است. رویکرد شهر فراگیر با هدف توزیع برابر منابع و امکانات میان همه‌ی ساکنان شهر و تحقق حقوق شهروندی به‌دنبال برقراری عدالت در مناطق شهری می‌باشد. با توجه به تأثیر برنامه‌ریزی شهر فراگیر در تحقق حقوق شهروندی، پژوهش حاضر با هدف شناسایی مؤلفه‌های توسعه‌ی شهر فراگیر در شهر قائن با تأکید بر حقوق شهروندی نگارش شده است. در این راستا، روش تحقیق از نظر هدف کاربردی و از نظر ماهیت تحلیلی - اکتشافی می‌باشد که به‌منظور تجزیه و تحلیل داده‌ها نیز از معادلات ساختاری مبتنی بر واریانس با روش حداقل مربعات جزئی در نرم‌افزار Smart-pls استفاده شده است. جامعه‌ی آماری تحقیق نیز شامل مدیران و مسئولان شهری و نخبگان دانشگاهی است که با توجه به مشخص نبودن تعداد جامعه‌ی آماری، حجم نمونه با استفاده از روش کوهن ۹۰ نفر تعیین گردیده است. یافته‌های تحقیق نشان می‌دهد که به ترتیب بیشترین اثرگذاری بر تحقق شهر فراگیر قائن با تأکید بر حقوق شهروندی مربوط به مؤلفه‌های مدنی، اجتماعی، سیاسی و فرهنگی، با ضرایب ۰/۷۹۱، ۰/۷۲۴، ۰/۶۳۹ و ۰/۵۷۹ می‌باشد. در بین مؤلفه‌های فرعی نیز بیشترین اثرگذاری مورد مربوط به مؤلفه‌های اجرای یکسان قوانین برای همه با در نظرگیری اقشار و گروه‌های مختلف جامعه، ایجاد فرصت پیشرفت در زندگی برای همه در ابعاد مختلف اقتصادی، اجتماعی و فردی، آزادی بیان و عقیده و ایجاد زمینه‌ای برای تشکیل اجتماعات و انجمن‌ها برای اقشار و اصناف مختلف در زمینه‌ی پیگیری حقوق خود است.

واژگان کلیدی: توسعه‌ی شهری، شهر فراگیر، حقوق شهروندی، مدل حداقل مربعات جزئی، شهر قائن.

۱ مقاله‌ی حاضر مستخرج از طرح پژوهی با عنوان شهر فراگیر الگویی برای تحقق حقوق شهروندی (مطالعه موردی: شهر قائن / استان خراسان جنوبی) تحت حمایت دانشگاه بزرگمهر قائنات می‌باشد.

همگام با توسعه‌ی شهرنشینی در جهان و بهره‌مندی از مزایای آن، دولت‌ها با مشکلات و چالش‌های مختلفی در زمینه‌ی ایجاد عدالت اجتماعی و ارتقاء حقوق شهروندان در راستای تأمین حقوق شهروندی مواجه می‌باشند. این چالش‌ها زمانی اوج می‌گیرند که پای گروه‌های خاص و آسیب‌پذیر در میان باشد، چراکه این امر ارتباط مستقیمی با میزان حکمرانی مطلوب از طرف دولت‌ها دارد (گرجی ازندیانی و شیرزاد نظرلو، ۱۳۹۷، ص. ۱۳۸). همچنین همزمان با اوج‌گیری این چالش‌ها در مناطق شهری، برخی مضامین، مفاهیم و برچسب‌ها مانند شهرهای فراگیر، شهرهای تاب‌آور و شهرهای پایدار محبوبیت خاصی پیدا کرده‌اند. هر یک از این مفاهیم با دیدگاه‌های نظری خاص، زمینه‌های تجربی، جهت‌گیری‌های سیاسی و تفاسیر هنجاری همراه است (ما^۱ و همکاران، ۲۰۱۹، ص. ۲). این مفاهیم اغلب به‌عنوان برندهای شهری برای اهداف سیاسی و تجاری استفاده می‌شوند (اشیوس و ادلنبوس^۲، ۲۰۰۹، ص. ۲۷۳). در این بین، شهر فراگیر، رویکردی یکپارچه است که شامل پایداری، تاب‌آوری، قابلیت دسترسی و راه‌حل‌های مقرون به صرفه در راستای رویایی با چالش‌هایی است که پیش روی گروه‌های فقیر و آسیب‌پذیر شهری قرار دارد. این امر از طریق افزایش دسترسی آنها به خدمات و زیرساخت‌های شهری از طریق سرمایه‌گذاری‌های هدفمند صورت می‌گیرد (فورام^۳ و همکاران، ۲۰۱۹، ص. ۵۲). از طرفی این رویکرد، یک مکانیزم تحول‌نهادی را تشویق می‌کند که کلیه‌ی مؤسسات و ذی‌نفعان «دولت، بخش خصوصی و جامعه‌ی مدنی» را که توانایی ارائه‌ی سیستم‌هایی برای ارائه‌ی خدمات همه‌شمول را دارند، گرد هم می‌آورد. در واقع شهر فراگیر شبکه‌ی گسترده‌ای به‌منظور دخیل کردن افراد فقیر، بی‌کار و غیر حقوق‌بگیر را در پروژه‌ها و برنامه‌های سرمایه‌گذاری شهری برای بهبود زندگی آنها ایجاد می‌کند (سینگرو و لینفیلد^۴، ۲۰۱۷، ص. ۳). همچنین در این رویکرد تأکید بر حقوق شهروندی مدنظر می‌باشد (خیاطزاده-ماهانی^۵ و همکاران، ۲۰۲۰، ص. ۲۶۹۷) تا دولت‌های محلی و سازمان‌های اجتماعی با بهره‌گیری از مضامین این رویکرد مقدمات توسعه‌ی سرمایه‌های انسانی و پایداری شهرها را فراهم سازند (فرناندز نونز^۶ و همکاران، ۲۰۲۲، ص. ۲).

با توجه به ضرورت کاربست رویکردهای نوین در برنامه‌ریزی شهرهای امروزی و تأثیر این رویکردها در تحقق توسعه‌ی پایدار و حقوق شهروندی، هدف از تحقیق حاضر تدوین الگوی شهر فراگیر در شهر قائن با تأکید بر شاخص‌های حقوق شهروندی می‌باشد. شهر قائن دومین شهر بزرگ استان خراسان جنوبی محسوب می‌گردد که بر اساس اطلاعات سرشماری مرکز آمار ایران در سال ۱۳۹۵، ۴۲۳۲۳ نفر جمعیت داشته و طی دوره‌ی ۵۰ ساله (۱۳۹۵-

1 Ma

2 Eshuis and Edelenbos

3 Phoram

4 Singru and Lindfield

5 Khayatzaheh-Mahani

6 Fernandez Núñez

۱۳۴۵) شاهد ۶/۵ برابر شدن جمعیت خود بوده است. این شهر با توجه به نقش خود در سلسله مراتب شهرها (به عنوان شهر کوچک) نیازمند برنامه ریزی در ابعاد مختلف به ویژه شهر فراگیر می باشد تا ضمن ارتقاء کیفیت زندگی و رفاه ذهنی شهروندان و دستیابی به توسعه پایدار، مانع از مهاجرت ساکنان شهر به شهرهای میانی، بزرگ و کلان شهر مشهد گردیده و همچنین جاذب مهاجران باشد. در این راستا، پاسخگویی به سؤال زیر اساس کار پژوهش حاضر می باشد:

مهم ترین مؤلفه های تأثیرگذار بر تحقق الگوی شهر فراگیر در قائلان با تأکید بر حقوق شهروندی کدامند؟
به طور کلی می توان عنوان کرد که شهر فراگیر یکی از مفاهیم مهم در ادبیات برنامه ریزی شهری محسوب می شود که مطالعات متعددی در این زمینه انجام گرفته است. با بررسی پیشینه تحقیق می توان عنوان کرد که بررسی رابطه ی تحقق شهر فراگیر و حقوق شهروندی خلأ پژوهش های گذشته می باشد و تحقیق حاضر با این هدف در شهر قائلان نگارش شده است. در ادامه به برخی از پژوهش های مرتبط با موضوع پرداخته می شود.

زنگنه و همکاران (۱۳۹۶)، در تحقیقی تحت عنوان تحلیلی بر رابطه ی آگاهی از حقوق شهری بر شهروندی فعال، مناطق ۱ و ۵ شهرداری مشهد را مورد بررسی قرار داده اند. نتایج تحقیق نشان می دهد که سطح آگاهی ساکنان منطقه ۱ شهرداری از حقوق شهری با میانگین ۳/۱۲۴ در حد متوسط و در منطقه ۵ با میانگین ۲/۵۱۷ پایین تر از حد متوسط بوده و تفاوت میانگین در دو منطقه در حد معنی دار است. از دیگر نتایج تحقیق وجود یک رابطه ی معنی دار مثبت بین میزان آگاهی از حقوق شهری و مشارکت فعال آنها با نهادهای مدیریت شهری است. به این معنی که هرچه میزان آگاهی ساکنان از حقوق شهری بیشتر بوده است، مشارکت فعال تری با مدیریت شهری داشته اند، همچنین نتایج تحقیق بیانگر وجود رابطه ی مثبت معنی دار بین میزان آگاهی ساکنان از حقوق شهری و متغیرهای جنسیت، میزان درآمد و سطح تحصیلات و عدم وجود رابطه ی معنی دار بین دو متغیر سن و مدت اقامت ساکنان با متغیر وابسته است. سلامی و مظهری (۱۳۹۹)، در مطالعه ای تحت عنوان حقوق کودکان در حوزه ی حقوق شهری در پرتو کنوانسیون حقوق کودک به این نتایج دست یافته اند که مهم ترین حقوق کودکان در شهرها شامل حق عدم تبعیض، حقوق کودکان معلول، حق شنیده شدن، برخورداری از امنیت اجتماعی، حق بر سلامت، حق بر تحصیل و حق بر بازی و تفریح می باشد. از طرفی، هرچند اقدامات نظری خوبی از سوی نهادهای شهری ایران در این حوزه صورت گرفته است، با این حال ناگفته پیداست که در عمل تا رسیدن به وضعیت مطلوب کودکان فاصله ی بسیاری وجود دارد. سلامی و مظهری (۱۴۰۰)، در پژوهشی تحت عنوان تکالیف مدیریت شهری در تحقق حقوق زیست محیطی شهروندان با نگاهی به مصوبات شورای شهر تهران، انواع مؤلفه های زیست محیطی حقوق شهروندان از جمله: حق دسترسی به اطلاعات، حق بر آموزش، حق مشارکت، حق تشکیل و عضویت در سازمان های مردم نهاد، حق برخورداری از محیط زیست سالم و حق برخورداری از فضای سبز شهری را مورد بررسی قرار داده اند. نتایج نشان می دهد که علی رغم تمام تلاش های صورت گرفته و برخی موفقیت های به دست آمده، همچنان چالش های زیادی در این حوزه وجود دارد و راه درازی تا تحقق کامل حقوق زیست محیطی شهروندان در پیش است و نهادهای حاکمیتی

و مدیران شهری بایستی بیش از پیش جهت تحقق حقوق مذکور تلاش نمایند. اسدزاده و همکاران (۱۴۰۱)، در پژوهشی وضعیت کلان‌شهر تهران را بر مبنای شاخص‌های شهر فراگیر مورد تحلیل قرار داده‌اند. نتایج پژوهش حاکی از آن است که وضعیت کلان‌شهر تهران از نظر پراکنش شاخص‌های شهر فراگیر بسیار نامناسب است. ابعاد بهداشت و درمان، حکمروایی، فرهنگ و گردشگری، آموزش، مسکن، حمل‌ونقل، زیرساختار، شهروندان، تجارت، سیستم مالی به ترتیب بیشترین کمبودها (زیر ۵۰ درصد) را دارند. ابعاد خدمات، محیط‌زیست، شبکه انرژی و شبکه آب به ترتیب تنها بخش‌هایی هستند که وضعیت شاخص‌ها (بالای ۵۰ درصد) در آنها به مراتب بهتر است. الساندریا^۱ (۲۰۱۶)، در مطالعه‌ای تحت عنوان شهر فراگیر، استراتژی‌ها، تجربیات و دستورالعمل‌ها به این نتایج دست یافته است که حقوق و قوانین شهری به همراه مشارکت بازیگران مختلف و استراتژی‌های برنامه‌ریزی و طراحی شهری می‌تواند موجبات تحقق شهر فراگیر و توانمندسازی گروه‌های آسیب‌پذیر (مهاجران، سالمندان، معولان و ...) گردد. چنانکه تجربیات ایتالیا در شمال و جنوب کشور این روند را در مقیاس‌های بزرگ و واحدهای همسایگی نشان می‌دهد. خو^۲ و همکاران (۲۰۲۰)، در تحقیقی تحت عنوان به سوی یک شهر خلاق فراگیر، شهر تاریخی جورج تاون^۳، پنانگ^۴ را مورد بررسی قرار داده‌اند. یافته‌های این مطالعه نشان می‌دهد که جورج تاون به دلیل چالش‌های اجتماعی-مکانی و زمانی که شهر در بحبوحه اصالت‌گرایی با آن مواجه است، به عنوان یک شهر خلاق فراگیر آماده نیست. کارنمولا^۵ و همکاران (۲۰۲۱)، در پژوهشی تحت عنوان به سوی شهرهای فراگیر و پایداری اجتماعی، ابتکارات برای حمایت از گنجاندن افراد دارای معلولیت ذهنی در فعالیت‌های مدنی و اجتماعی را مورد بررسی قرار داده‌اند. نتایج پژوهش نشان می‌دهد که بایستی ترجیحات شخصی افراد دارای ناتوانی ذهنی با ساختار و سطوح مشارکت در هم آمیخته شود تا حقوق شهروندی و شمول اجتماعی این افراد در جوامع محلی بهبود یابد. ندرهند^۶ و همکاران (۲۰۲۳)، در پژوهشی تحت عنوان بازآفرینی شهر از دیدگاه حیات‌گرایی شهری به این نتایج دست یافته‌اند که برنامه‌ریزی عدالت‌محور و دربرگیرنده‌ی حقوق مختلف شهروندان و درنهایت تحقق توسعه‌ی پایدار، ناشی از بهره‌مندی از رویکردهایی همچون شهر فراگیر در نظام برنامه‌ریزی و مدیریت شهرها است.

با بررسی ادبیات نظری نیز می‌توان بیان داشت که افزایش شهرنشینی، نارضایتی افراد محروم و آسیب‌پذیر در شهرها، افزایش نگرانی و آگاهی نهادهای بین‌المللی به‌منظور کاهش نابرابری و همچنین ظهور اندیشه‌های برنامه‌ریزی مشارکتی و ناکارآمدی رویکردهای متداول برنامه‌ریزی، از مهم‌ترین دلایل شروع گفتمان شهر فراگیر در ادبیات برنامه‌ریزی هستند (شه^۷ و همکاران، ۲۰۱۵، ص. ۳). سازمان‌ها و نهادهای بزرگ بین‌المللی مانند سازمان ملل و بانک جهانی، به‌منظور ارائه‌ی راه‌حل جامع و مشترک برای خروج از این چالش‌ها اسناد، دستورالعمل‌ها و راهبردهای

1 Alessandria

2 Khoo

3 George Town

4 Penang

5 Carnemolla

6 Nederhand

7 Shah

مختلفی را ارائه کرده‌اند که از مهم‌ترین آنها می‌توان به دستورالعمل ۲۰۳۰ یا همان سند اهداف توسعه‌ی پایدار اشاره کرد که با حضور ۱۹۴ کشور در سپتامبر سال ۲۰۱۵ با هدف درک حقوق همه‌ی انسان‌ها به تصویب رسید (گونگ و لیو^۱، ۲۰۱۷، ص. ۱۲). این دستورالعمل شامل ۱۷ محور اصلی توسعه‌ی پایدار است که هر محور متناظر با یک هدف کلان است و از ۱۶۹ هدف خرد تشکیل می‌شود که باید تا سال ۲۰۳۰ محقق شوند. شهرها که از مهم‌ترین ارکان اجرای این اهداف هستند، نقش بسیار کلیدی در رسیدن به این اهداف ایفا می‌کنند. یازدهمین محور در این سند به‌طور مستقیم به موضوع شهرها و جوامع پایدار اشاره می‌کند که یکی از مهم‌ترین اهداف خرد آن دستیابی به جوامع فراگیر است (رینی^۲، ۲۰۱۶، ص. ۸). از سوی دیگر در سال ۲۰۱۶، پس از برگزاری کنفرانس هیئات ۳۳، دستورالعمل جدیدی برای دستیابی به توسعه‌ی پایدار شهری با اجماع رهبران سیاسی جهان به تصویب رسید. یکی از مهمترین تصمیم‌گیری‌های صورت گرفته در این نشست، اطمینان از دسترسی همه‌ی شهروندان به خدمات اساسی و اولیه‌ی زندگی در شهرها است (پارنل^۴، ۲۰۱۶، ص. ۵۳۰). بنابراین می‌توان عنوان کرد که شهر فراگیر همسو با اهداف توسعه‌ی پایدار می‌باشد و در گفتمان‌های بین‌المللی مختلف مورد تأکید قرار گرفته است (چلیوتیس^۵، ۲۰۲۰، ص. ۲؛ میچال و سیلویا^۶، ۲۰۱۹، ص. ۷۶). همچنین شهر فراگیر از لایه‌های مختلف شامل خدمات شهر، فناوری، زیرساخت‌ها و سیستم‌های مدیریتی تشکیل شده است (یگیتکانلار و لی^۷، ۲۰۱۴، ص. ۱۰۵).

در اسناد فرادست شهری و فراشهری ایران نیز، به ضرورت دستیابی به جامعه‌ای یکپارچه، منسجم و برخوردار از عدالت اجتماعی تأکید ویژه‌ای شده است و مسئولان بلندرتبه‌ی کشور همواره اهمیت این موضوع را بیان کرده‌اند. مدیران و تصمیم‌گیران شهری و فراشهری، با شعار توزیع برابر منابع میان همه‌ی ساکنان شهر و تحقق حقوق شهروندی به دنبال برقراری عدالت هستند، اما گروه‌های فرودست و محروم از منافع توسعه که بیشتر در مناطق مسئله‌دار و حاشیه‌ای شهر ساکن هستند، احساس نابرابری شدیدی در توزیع عادلانه‌ی منابع میان شهروندان دارند. شهرهای کشور برای رویارویی با چالش‌های موجود خود، باید به سوی توزیع عادلانه‌ی مزایا و فرصت‌های ناشی از توسعه‌ی میان همه‌ی شهروندان خود و تحقق حقوق شهروندی گام بردارند (رحیم‌زاد مدنی و همکاران، ۱۴۰۰، ص. ۹۵). بنابراین می‌توان گفت که مفهوم شهر فراگیر رابطه‌ی متقابلی با حقوق شهروندی دارد و این موضوع در پژوهش‌های مختلف مورد تأیید قرار گرفته است (آتاندا و اوزتورک^۸، ۲۰۲۰، ص. ۶۲؛ چيو^۹، ۲۰۰۶، ص. ۱۷؛ دمپسی^{۱۰} و همکاران، ۲۰۱۱، ص. ۲۹۰).

1 Gong and Lyu

2 Rini

3 HABITAT III

4 Parnell

5 Cheliotis

6 Michał and Sylwia

7 Yigitcanlar and Lee

8 Atanda and Ozturk

9 Chiu

10 Dempsey

به طور کلی می توان گفت که حقوق شهروندی (شهری) رشته‌ای است که شهر و شهروند را در ارتباط باهم و از منظر حقوقی مطالعه می کند و در پی آن است که شهروندان و مدیران شهری را به حقوق و تکالیف خود آشنا ساخته و با تقویت روحیه‌ی مطالبه‌گری شهروندان، جایگاه آنها را در نزد مدیران و برنامه‌ریزان شهری ارتقاء بخشد و به یکی از مهم‌ترین فاکتورهای مؤثر در تصمیمات آنها تبدیل نماید. به تعبیری دیگر حقوق شهری شاخه‌ای از حقوق عمومی است که به حقوق اساسی شهروندان در ابعاد محلی می‌پردازد و روابط آنها را با مدیران و نهادهای حاکمیتی شهری از جمله شهرداری، شورای شهر و سایر ادارات مرتبط تنظیم می‌نماید (مظهری، ۱۳۹۴، ص. ۱۵). بنابراین دامنه و گستره‌ی حقوق شهری شامل برنامه‌ریزی و مدیریت شهری است و طیف وسیعی از فعالیت‌های مربوط به شهرسازی، معماری، توسعه‌ی شهری، اقتصاد شهری، سیاست شهری و فرهنگ شهری را تحت پوشش قرار می‌دهد (سازمان ملل^۱، ۲۰۱۲، ص. ۱). از نظر ژان ژاک روسو^۲ مفهوم شهروندی به معنای ترجیح خیر و صلاح عمومی بر منافع خصوصی است و بر این اساس شهروند ایده‌آل کسی است که بتواند مصلحت عموم را اداره کند و منافع عمومی را بر منافع فردی ترجیح دهد (بشیریه، ۱۳۹۹، ص. ۲۲۶). به منظور تحقق مفهوم شهروندی، برخورداری شهروندان از حقوق شهری یا حقوق شهروندی الزامی است (خنگ^۳ و همکاران، ۲۰۱۹، ص. ۳۳۵). همچنین می‌توان عنوان کرد که حقوق شهروندی مجموعه حقوقی است که افراد به اعتبار موقعیت شهروندی خود دارا می‌باشند و مجموعه قواعدی است که بر موقعیت آنان در جامعه حکومت می‌کند (نیوولینک^۴ و همکاران، ۲۰۱۹، ص. ۲۷۶). از این رو تعریف «حقوق شهروندی» یک مفهوم نسبتاً وسیعی است که شامل حقوق مدنی و سیاسی، اقتصادی و اجتماعی و فردی می‌باشد که چگونگی روابط مردم و دولت و مؤسسات شهری و حقوق و تکالیف آنان در برابر یکدیگر را تنظیم می‌نماید که منشعب از حقوق اساسی در چارچوب قانون اساسی هر کشوری است و به منظور رعایت و حفظ حقوق افراد و انسان‌ها در بخش کلان جامعه است (شولز^۵ و همکاران، ۲۰۱۸، ص. ۳). مارشال^۶ سه نوع حقوق را مرتبط با رشد شهروندی تشخیص می‌دهد. نخست؛ حقوق مدنی که شامل آزادی فردی در برابر تجاوز غیرقانونی دولت به مالکیت خصوصی، آزادی بیان و اندیشه، مالکیت و عدالت است. دوم؛ حقوق سیاسی که به حق برخورداری از رأی و حق مشارکت در قدرت و تصمیم‌گیری‌های سیاسی مربوط می‌شود. سوم؛ حقوق اجتماعی که دربرگیرنده‌ی مجموع حقوق مربوط به رفاه و خدمات اجتماعی، حق اشتغال، حق آموزش و حق برخورداری از بیمه‌های اجتماعی است (سام‌آرام و برزگر پاریزی، ۱۳۹۵، ص. ۸۰). کاستلز و دیویدسون^۷ نیز علاوه بر مورد تأیید قرار دادن دیدگاه مارشال، حقوق فرهنگی را به حقوق اساسی شهروندی اضافه کرده‌اند. طبق نظر ایشان حقوق فرهنگی طیف گسترده‌ای از حقوق است و احترام به تنوع فرهنگی شهروندان، توجه به عامه‌ی مردم، مشارکت در

1 United Nation

2 Jean Jacques Rousseau

3 Khong

4 Nieuwelink

5 Schulz

6 Marshal

7 Stephen Castles and Alastair Davidson

فرهنگ عمومی جامعه و داشتن فرصت برای تغییر آن، حق آموزش و حق انسان برای دستیابی به فرهنگ در تمام ابعاد را دربر می‌گیرد (کاستلز و دیویدسون، ۱۳۸۲، ص.۳۷).

۲. روش‌شناسی

با توجه به اینکه تحقیق حاضر به دنبال توسعه‌ی دانش کاربردی در زمینه‌ی تدوین الگوی شهر فراگیر بر مبنای شاخص‌های حقوق شهروندی است، لذا تحقیق حاضر از نظر هدف کاربردی و از نظر ماهیت تحلیلی-اکتشافی می‌باشد. در این تحقیق ابتدا از طریق مطالعات اسنادی مؤلفه‌های تأثیرگذار بر تحقق شهر فراگیر با تأکید بر حقوق شهروندی شناسایی، سپس با پرسشگری از مدیران و مسئولان شهری و نخبگان دانشگاهی میزان تأثیرگذاری هر کدام از مؤلفه‌ها مورد بررسی و تحلیل قرار گرفته است. به منظور تجزیه و تحلیل داده‌ها نیز از معادلات ساختاری مبتنی بر واریانس با روش حداقل مربعات جزئی در نرم‌افزار Smart-pls استفاده شده است. قابل ذکر است با توجه به مشخص نبودن تعداد جامعه‌ی آماری، حجم نمونه با استفاده از روش کوهن^۱ در سطح اطمینان ۹۵ درصد، ۹۰ نفر تعیین گردیده که نحوه‌ی دسترسی به آنها بر مبنای روش گلوله برفی می‌باشد.

فرمول کوهن:

رابطه‌ی (۱):

$$n = (z^2 \times s^2) / d^2$$

در این فرمول Z یک مقدار ثابت است که به فاصله‌ی اطمینان و سطح خطا (α) بستگی دارد. با توجه به تعیین فاصله‌ی اطمینان ۹۵ درصد بنابراین d برابر ۰/۰۵ و Z برابر با ۱/۹۶ می‌باشد. S نیز واریانس نمونه‌ی اولیه می‌باشد که با پرسشگری از ۲۰ نمونه‌ی اولیه از حجم نمونه به دست می‌آید. بر مبنای محاسبات صورت گرفته واریانس نمونه‌ی اولیه ۰/۲۴۲ به دست آمده و با جاگذاری در فرمول فوق حجم نمونه ۹۰ نفر برآورد شده است.

$$n = (3/8416 \times 0/0585) \div 0/0025 = 90$$

لازم به ذکر است که قلمرو این پژوهش در ابعاد زمانی و مکانی به پاییز و زمستان ۱۴۰۲ در شهر قائن مربوط می‌باشد. همچنین برای سهولت کار تمام متغیرهای موجود در پژوهش کدبندی شده‌اند. این متغیرها با توجه به مبانی نظری تحقیق انتخاب شده‌اند.

1 Cohen

جدول ۱. مؤلفه‌های تأثیرگذار بر تحقق شهر فراگیر با تأکید بر حقوق شهروندی

مؤلفه‌ها	گویه‌ها	منابع
S اجتماعی	ایجاد فرصت پیشرفت در زندگی برای همه در ابعاد مختلف اقتصادی، اجتماعی و فردی S1، تأکید بر تجربه، توانایی و تخصص در استخدام افراد و جلوگیری از رابطه‌مندی در این حوزه S2، ارتقاء کیفیت خدمات مختلف آموزشی، بهداشتی - درمانی، تفریحی و ... در شهر و توزیع متعادل آنها S3، تنوع‌بخشی به اقتصاد به‌منظور تحقق درآمدهای مکفی برای شهروندان S4.	(کاستلز و دیویسون، ۱۳۸۲؛ آتاندا و اوزتورک، ۲۰۲۰)
P سیاسی	ایجاد زمینه‌ای برای تشکیل اجتماعات و انجمن‌ها برای اقشار و اصناف مختلف در زمینه‌ی پیگیری حقوق خود P1، اعطای آزادی عمل به احزاب و گروه‌های سیاسی P2، داشتن حق رأی شهروندان در ابعاد مختلف مدیریتی شهر و بهره‌مندی از دیدگاه‌ها و ترجیحات آنها P3، ارائه‌ی دقیق اخبار و اطلاعات سیاسی و همچنین اطلاعات انواع طرح‌ها و برنامه‌های شهری به شهروندان P4.	(بشیریه، ۱۳۹۹؛ الساندریا، ۲۰۱۶)
C مدنی	آزادی بیان و عقیده CR1، عدم تبعیض بین شهروندان برای ارائه‌ی خدمات CR2، اجرای یکسان قوانین برای همه با در نظرگیری اقشار و گروه‌های مختلف جامعه CR3، امکان نامزد شدن در پست‌های سیاسی برای همگان CR4.	(مظهری، ۱۳۹۴؛ کاستلز و دیویسون، ۱۳۸۲)
فرهنگی CU	ایجاد زمینه‌های برگزاری مراسم مذهبی برای ادیان مختلف (مسلمانان و غیرمسلمانان) CU1، عدم گسست اجتماعی-فرهنگی بین قومیت‌های مختلف CU2، عدم تبعیض بین اقلیت‌ها و اکثریت‌ها و همچنین در نظرگیری منافع گروه‌های آسیب‌پذیر CU3، در نظرگیری مصلحت عمومی نسبت به مصلحت فردی یا گروه خاص CU4.	(خوو، ۲۰۲۰؛ شولز، ۲۰۱۸)

مأخذ: (مطالعات اسنادی نگارندگان، ۱۴۰۲).

در راستای قلمرو پژوهش نیز می‌توان گفت که شهر قائن مرکز شهرستان قائنات و دومین شهر بزرگ استان خراسان جنوبی محسوب می‌گردد که بر اساس اطلاعات سرشماری مرکز آمار ایران در سال ۱۳۹۵ دارای ۴۲۳۲۳ نفر جمعیت بوده است. بر اساس آخرین یافته‌های باستان‌شناسی، سابقه‌ی سکونت در شهر قائن به دوران پارینه سنگی میانی (حدود ۳۰ هزار سال قبل) می‌رسد. این شهر بین ۵۹ درجه و ۱۲ دقیقه تا ۵۹ درجه و ۱۴ دقیقه‌ی طول شرقی و ۳۳ درجه و ۴۲ دقیقه تا ۳۳ درجه و ۴۵ دقیقه‌ی عرض شمالی واقع است. همچنین قائن بر روی دشتی هموار در ارتفاع ۱۴۴۰ متر از سطح دریا قرار داشته و فاصله‌ی آن از بیرجند مرکز استان خراسان جنوبی ۱۰۵ کیلومتر است.

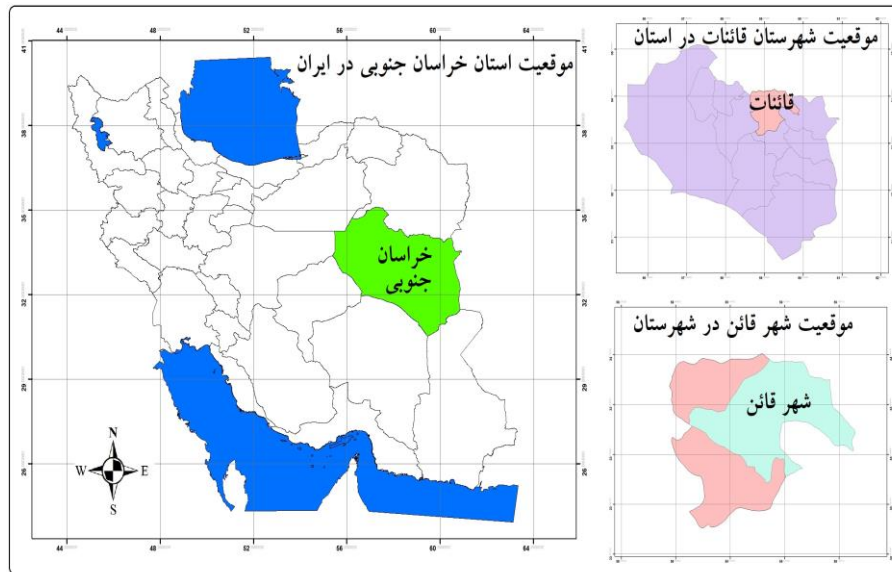

شکل ۱. موقعیت جغرافیایی شهر قائنات
 مأخذ: (نگارندگان، ۱۴۰۲).

۳. یافته‌ها

به منظور شناسایی مؤلفه‌های تأثیرگذار بر تحقق شهر فراگیر با تأکید بر حقوق شهروندی از معادلات ساختاری مبتنی بر واریانس با روش حداقل مربعات جزئی در نرم‌افزار Smart-pls استفاده شده است.

الف) آزمون پایایی و روایی مدل‌های اندازه‌گیری

در روش حداقل مربعات جزئی (PLS) باید پایایی متغیرها محاسبه شود. ضریب سستی برای بررسی پایایی متغیرها ضریب آلفای کرونباخ است. اما چون این ضریب کمی سختگیرانه است، در تحقیقاتی که از معادلات ساختاری مبتنی بر واریانس استفاده می‌کنند، می‌توان از ضریب ترکیبی نیز استفاده نمود. تفاوتی ندارد که از کدام ضریب استفاده می‌شود در هر صورت مقدار قابل قبول برای این دو ضریب حداقل ۰/۷ است. در این تحقیق هر دو ضریب آلفای کرونباخ و ضریب ترکیبی برای بررسی پایایی متغیرها مورد بررسی قرار گرفته است.

جدول ۲. خروجی الگوریتم PLS در آزمون پایایی مدل‌های اندازه‌گیری

مؤلفه‌ها	ضریب ترکیبی	آلفای کرونباخ
S	۰/۷۸۱۴۹۱	۰/۷۵۹۳۷۵
P	۰/۷۴۵۴۷۲	۰/۸۰۳۴۱۱
C	۰/۸۲۲۶۰۵	۰/۷۶۱۵۹۶
CU	۰/۷۴۶۱۴۹	۰/۸۱۱۴۱۷

مأخذ: (یافته‌های تحقیق، ۱۴۰۲).

همان‌طور که در جدول شماره ۲ مشخص است مقادیر آلفای کرونباخ و ضریب ترکیبی برای تمامی متغیرها بالاتر از ۰/۷ می‌باشد که به معنی پایایی مناسب متغیرها است.

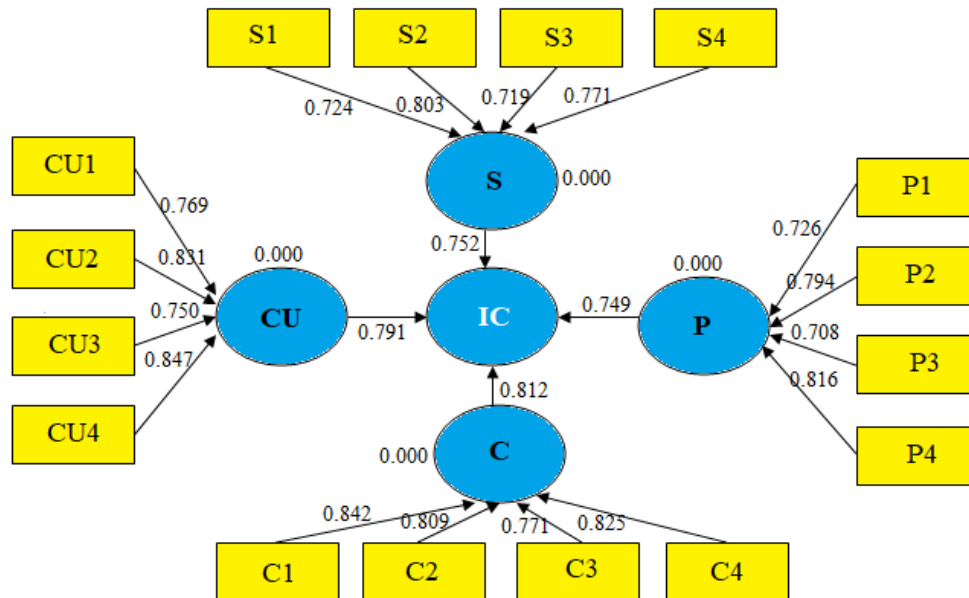

شکل ۲. آزمون پایایی مدل‌های اندازه‌گیری (بار عاملی)
 مأخذ: (یافته‌های تحقیق، ۱۴۰۲).

همان‌طور که در شکل شماره ۲ قابل مشاهده است، تمامی مؤلفه‌ها دارای بار عاملی بالاتر از مقدار حداقلی ۰/۷ هستند که بیانگر پایایی مناسب مؤلفه‌ها است.

همچنین برای ارزیابی روایی در مدل‌های حداقل مربعات جزئی باید هم‌روایی همگرا و هم‌روایی افتراقی را مورد محاسبه قرار داد. در روش حداقل مربعات جزئی از متوسط واریانس استخراج‌شده (AVE) برای محاسبه‌ی روایی همگرا استفاده می‌شود. مقدار حداقلی برای روایی همگرای مناسب برای هر متغیر ۰/۵ است (جدول شماره ۳). همچنین برای بررسی روایی افتراقی مؤلفه‌ها باید از جذر متوسط واریانس استخراج‌شده برای هر متغیر استفاده نمود. محاسبه‌ی جذر متوسط واریانس استخراج‌شده برای هر متغیر به روش دستی می‌باشد (جدول شماره ۳) و جذر به‌دست آمده باید از ضریب همبستگی آن متغیر با سایر متغیرها بیشتر باشد.

جدول ۳. روایی همگرایی متغیرها (متوسط واریانس استخراج‌شده) و جذر متوسط واریانس استخراج‌شده

مؤلفه‌ها	AEV	جذر AEV
S	۰/۶۹۴۹۳۱	۰/۸۳۳۶۲۵
P	۰/۷۱۵۴۰۵	۰/۸۴۵۸۱۶
C	۰/۷۶۴۸۲۶	۰/۸۷۴۵۴۳

مؤلفه‌ها	AEV	جذر AEV
CU	۰/۵۸۱۴۵۷	۰/۷۶۲۵۳۳

مأخذ: (یافته‌های تحقیق، ۱۴۰۲).

جدول شماره ۳ نشان می‌دهد مقدار متوسط واریانس استخراج شده برای متغیرهای اصلی این تحقیق بین ۱/۰۰۰ و ۰/۵۸۱ است که از مقدار حداقلی ۰/۵ بیشتر است که نشانگر روایی همگرایی مناسب متغیرها است. همچنین در بررسی روایی افتراقی متغیرها که به‌عنوان روایی تقاطعی متغیرها هم یاد می‌شود، بار عاملی هر گویه (متغیر آشکار) با سازه‌ی خود (متغیر پنهان)، بایستی حداقل ۰/۱ بیشتر از بار عاملی آن گویه بر سازه‌ی دیگر باشد. خروجی‌ها در این خصوص نشان می‌دهد که بار عاملی هر گویه (متغیر آشکار) با سازه‌ی خود (متغیر پنهان)، حداقل ۰/۱ بیشتر از بار عاملی آن گویه بر سازه‌ی دیگر است.

نهایتاً جهت بررسی روایی افتراقی، از ماتریس همبستگی متغیرهای پنهان/سازه و جذر متوسط واریانس استخراج شده استفاده می‌شود. در این ماتریس جذر به‌دست آمده (جدول ۴) جایگزین اعداد قطر ماتریس می‌شود، در این ماتریس باید اعداد جذر بیشتر از همبستگی سازه با سازه باشد.

جدول ۴. ماتریس همبستگی و جذر متوسط واریانس استخراج شده

مؤلفه‌ها	S	P	C	CU
S	۰/۸۲			
P	۰/۱۹	۰/۷۴		
C	۰/۲۷	۰/۴۱	۰/۷۱	
CU	۰/۳۹	۰/۲۳	۰/۴۷	۰/۸۷

مأخذ: (یافته‌های تحقیق، ۱۴۰۲).

همان‌طور که در جدول شماره ۴ قابل مشاهده است، مقدار جذر متوسط واریانس استخراج شده برای تمامی سازه‌ها (متغیرهای پنهان) از ضریب همبستگی آن با سایر سازه‌ها بیشتر است که نشان‌دهنده‌ی روایی افتراقی مناسب سازه‌ها (متغیرهای پنهان) می‌باشد.

ب) آزمون مدل ساختاری

مدل ساختاری مدلی است که در آن روابط بین متغیرهای مکنون و وابسته مورد توجه قرار می‌گیرد. یک مدل معادلات ساختاری از چندین مدل اندازه‌گیری و فقط یک مدل ساختاری تشکیل می‌شود؛ در آزمون مدل ساختاری معیارهای زیر را بررسی می‌کنیم:

- شاخص ضریب تعیین (R^2) متغیرهای مکنون درون‌زا؛
- ضرایب مسیر (بتا) و معناداری آن.

در این بخش از تحقیق ضرایب استاندارد شده‌ی مسیرهای مربوط به فرضیه‌ها مورد بررسی قرار می‌گیرد (اثرگذاری متغیر مستقل بر متغیر وابسته). برای محاسبه‌ی ضرایب استاندارد مسیر بین متغیرها باید از الگوریتم پی‌ال اس استفاده نمود. ضرایب استاندارد شده بین متغیر مستقل و وابسته نشان می‌دهد که متغیر مستقل این میزان درصد از تغییرات متغیر وابسته را تبیین می‌کند. شکل شماره ۳ ضرایب استاندارد شده‌ی مسیرهای مربوط به هر یک از فرضیه‌ها را نشان می‌دهد.

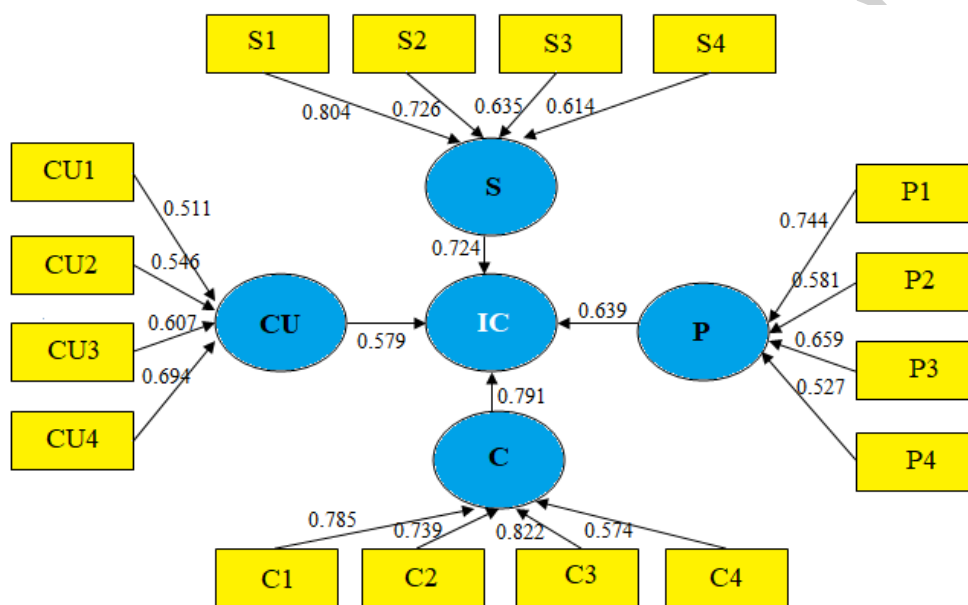

شکل ۳. اثرگذاری متغیر/های مستقل بر روی متغیر/های وابسته (ضرایب استاندارد شده)

مأخذ: (یافته‌های تحقیق، ۱۴۰۲).

شکل شماره ۳ نشان می‌دهد که به ترتیب بیشترین اثرگذاری بر تحقق شهر فراگیر قائلان با تأکید بر حقوق شهروندی مربوط به مؤلفه‌های مدنی، اجتماعی، سیاسی و فرهنگی، با ضرایب ۰/۷۹۱، ۰/۷۲۴، ۰/۶۳۹ و ۰/۵۷۹ می‌باشد. بیشترین اثرگذاری در بین مؤلفه‌های فرعی مورد بررسی نیز مربوط به اجرای یکسان قوانین برای همه با در نظرگیری اقشار و گروه‌های مختلف جامعه، ایجاد فرصت پیشرفت در زندگی برای همه در ابعاد مختلف اقتصادی، اجتماعی و فردی، آزادی بیان و عقیده و ایجاد زمینه‌ای برای تشکیل اجتماعات و انجمن‌ها برای اقشار و اصناف مختلف در زمینه‌ی پیگیری حقوق خود است.

همچنین در مدل پی‌ال اس جهت بررسی معنی‌داری روابط بین متغیرها یعنی معنی‌دار بودن اثرگذاری متغیرهای مستقل بر متغیر/های وابسته از مقدار آماره‌ی تی به دست آمده از خروجی مدل استفاده می‌شود. به گونه‌ای که مقدار آماره‌ی تی بزرگتر از ۱/۹۶ برای معنی‌داری در سطح ۹۵ درصد و مقدار آماره‌ی بزرگتر از ۲/۵۸ برای معنی‌داری در سطح ۹۹ درصد اطمینان مورد قبول می‌باشد (شکل شماره ۴).

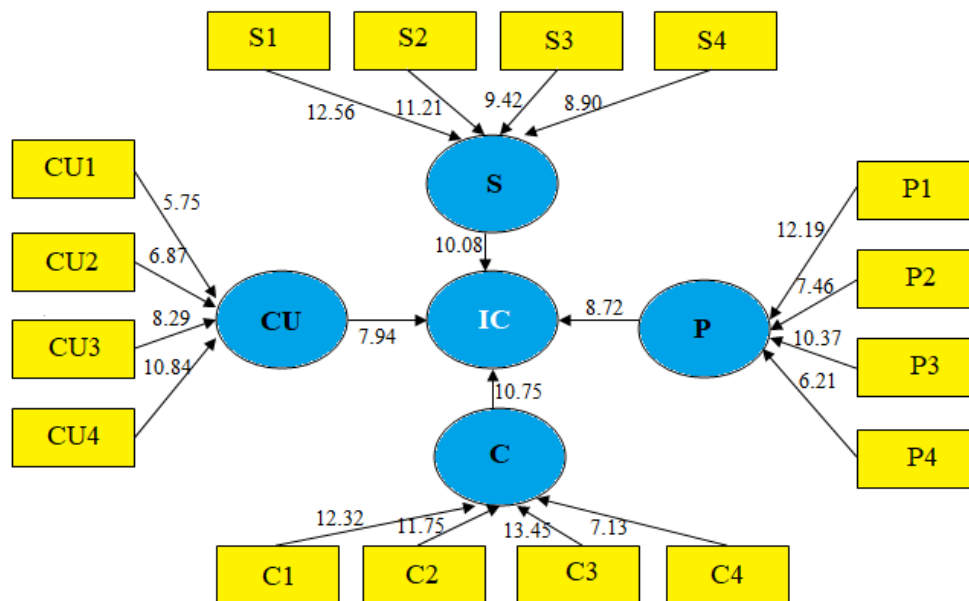

شکل ۴. آزمون مدل ساختاری

مأخذ: (یافته‌های تحقیق، ۱۴۰۲).

مقدار آماره‌ی تی در مدل تحقیق برای متغیرها نشان می‌دهد همه‌ی ۱۶ متغیری که اثرگذاری آنها بر متغیر تحقق شهر فراگیر بر مبنای حقوق شهروندی در فائز مورد بررسی قرار گرفته، دارای ارزش آماره‌ی بالاتری از ۲/۵۸ بوده و در سطح اطمینان ۹۹ درصد رابطه‌ی متغیرهای مورد بررسی معنی‌دار می‌باشد.

در جدول ۵ و شکل شماره ۴ که مربوط به نتایج مدل است، آنچه که مهم است مقدار آماره‌ی متغیرها و در واقع مقدار آماره‌ی اثرگذاری متغیر مستقل بر متغیر وابسته است. روابطی که در آن مقدار آماره‌ی به‌دست آمده بزرگتر از ۱/۹۶ باشد، تأیید می‌شوند و روابطی که مقدار آماره‌ی آنها کمتر از ۱/۹۶ باشد مورد تأیید واقع نمی‌شوند.

جدول ۵. آزمون مدل ساختاری (ضرایب مسیر میانگین، انحراف معیار، مقادیر تی)

مسیر	ضرایب مسیر	انحراف معیار	آماره‌ی تی	نتایج آزمون
S->IC	۰/۷۲۴۳۹۸	۰/۰۴۸۷۶۱	۱۰/۰۸۳۷۱۵	تأیید
P->IC	۰/۶۳۹۰۶۷	۰/۰۳۹۵۴۸	۸/۷۲۴۹۲۸	تأیید
C->IC	۰/۷۹۱۴۵۱	۰/۰۵۷۸۸۲	۱۰/۷۵۲۹۰۱	تأیید
CU->IC	۰/۵۷۹۲۴۶	۰/۰۴۳۶۵۹	۷/۹۴۰۵۸۲	تأیید

مأخذ: (یافته‌های تحقیق، ۱۴۰۲).

ج) آزمون کیفیت مدل‌های اندازه‌گیری و ساختاری

یکی دیگر از آزمون‌های ارزیابی مدل اندازه‌گیری انعکاسی، آزمون بررسی کیفیت آن است که به‌منظور سنجش اعتبار اشتراک استفاده می‌شود. چنانچه مقدار $1-SSE/SSO$ که در واقع همان CV com مربوط به شکل ۵ است، مثبت باشد، کیفیت ابزار اندازه‌گیری مناسب است. این شاخص در واقع توانایی مدل مسیر را در پیش‌بینی متغیرهای مشاهده‌پذیر از طریق متغیر پنهان متناظرشان می‌سنجد. شکل شماره ۵ آزمون کیفیت مدل‌های اندازه‌گیری و ساختاری را نشان می‌دهد.

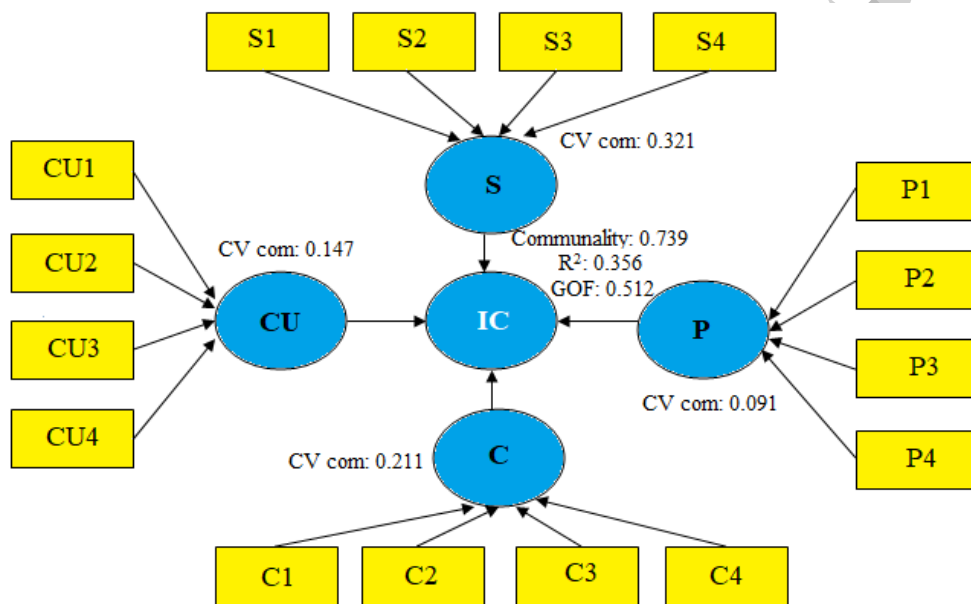

شکل ۵. آزمون کیفیت مدل‌های اندازه‌گیری و ساختاری

مأخذ: (یافته‌های تحقیق، ۱۴۰۲).

با توجه خروجی الگوریتم PLS که در شکل شماره ۵ و جدول شماره ۶ ارائه شده است و مقادیر مثبتی را نشان می‌دهند، می‌توان گفت که مقادیر محاسبه‌شده در حد بالایی قابل قبول می‌باشند. در نتیجه مدل اندازه‌گیری از کیفیت خوبی برخوردار بوده و مدل توانایی پیش‌بینی را داراست.

جدول ۶. خروجی آزمون کیفیت مدل‌های اندازه‌گیری و ساختاری

مؤلفه‌ها	1-SSE/SSO
S	۰/۳۲۱۷۴۱
P	۰/۰۹۱۵۶۳
C	۰/۲۱۱۱۴۵
CU	۰/۱۴۷۵۱۹

مأخذ: (یافته‌های تحقیق، ۱۴۰۲).

د) مدل کلی آزمون ساختاری با رویکرد حداقل مربعات جزئی

در مدل‌سازی حداقل مربعات جزئی، شاخصی به نام نیکویی برازش پیشنهاد شده است. این شاخص هر دو مدل اندازه‌گیری و ساختاری را مدنظر قرار می‌دهد و به‌عنوان معیاری برای سنجش عملکرد کلی مدل به‌کار می‌رود. این شاخص به‌صورت میانگین R^2 و متوسط مقادیر اشتراکی محاسبه می‌شود:

$$\sqrt{\text{communality} \times \overline{R^2}} = \text{Gof}$$

حدود این شاخص بین صفر و یک بوده و سه مقدار ۰/۰۱، ۰/۲۵ و ۰/۳۶ را به ترتیب به‌عنوان مقادیر ضعیف، متوسط و قوی برای GOF معرفی نموده‌اند. متوسط مقادیر اشتراکی این مدل ۰/۷۳۹ و میانگین R^2 برابر با ۰/۳۵۶ است، نهایتاً شاخص GOF این مدل مقدار ۰/۵۱۲ به‌دست آمده است که از مطلوبیت کلی مدل حکایت دارد.

۴. بحث

شهر فراگیر یکی از الگوهای مهم برنامه‌ریزی شهری است که به‌طور مستقیم با حقوق شهروندی مرتبط است. در این راستا، گیلبرت^۱ (۲۰۲۱)، معتقد است که شهر فراگیر می‌تواند مقدمات تحقق حقوق شهروندی را میسر سازد. همچنین صاحب‌نظران مختلف اصولی را به‌منظور تحقق شهر فراگیر و به تبع آن حقوق شهروندی مطرح کرده‌اند. کندینگ^۲ و همکاران (۲۰۱۴)، بررسی نیازهای گروه‌های سنی مختلف و ترجیحات شهروندان در نظام مدیریت شهری، جوی^۳ و همکاران (۲۰۲۰)، بهره‌مندی از مشارکت شهروندان در نظام اداری شهر، محارب^۴ و همکاران (۲۰۱۹)، حمایت مناسب مالی، اجتماعی و بهداشتی از اقشار آسیب‌پذیر و ساتیسی^۵ (۲۰۱۹)، همه‌شمولی فضاهای شهری را از عوامل تأثیرگذار بر تحقق شهر فراگیر و حقوق شهروندی عنوان کرده‌اند. بنابراین به‌منظور تحقق شهر فراگیر و حقوق شهروندی نیاز به مدیریت یکپارچه و سیستمی و همچنین قوانین و مقررات اثربخش احساس می‌گردد.

در شهر قائل متأسفانه نظام مدیریت شهری اثربخشی لازم را به‌منظور تحقق شهر فراگیر و حقوق شهروندی دارا نمی‌باشد. رویکرد متمرکز در نظام مدیریتی شهر و عدم بهره‌مندی از مشارکت ذی‌نفعان منجر به شکل‌گیری نظام اداره‌کننده شهر به‌صورت عمودی گردیده است. از طرفی عدم وجود تنوع اقتصادی، عدم تعادل فضایی در توزیع خدمات و منافع و درنظر نگرفتن حقوق اقشار مختلف در انواع طرح‌ها و برنامه‌ها از موانع اساسی تحقق شهر فراگیر

1 Gilbert
2 Kending
3 Joy
4 Mohareb
5 Satispi

و حقوق شهروندی در قائل محسوب می‌شود. در این راستا می‌توان الگوی تحقق شهر فراگیر قائل با تأکید بر حقوق شهروندی را به شرح شکل شماره ۶ نمایش داد.

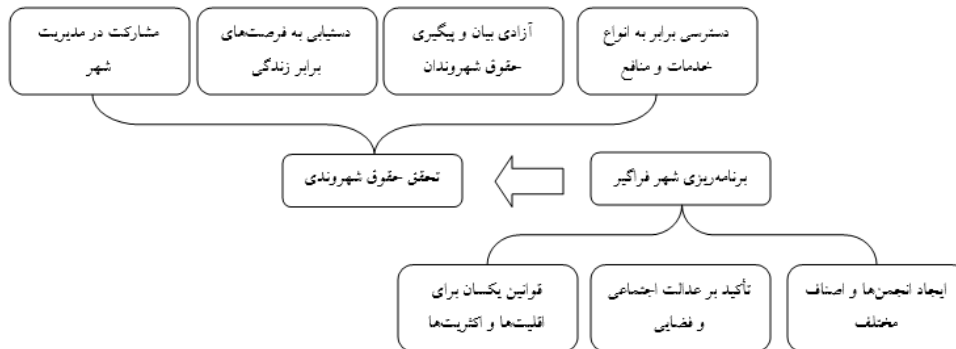

شکل ۶. الگوی تحقق شهر فراگیر با تأکید بر حقوق شهروندی در قائل

مأخذ: (یافته‌های تحقیق، ۱۴۰۲).

بررسی تطبیقی نتایج پژوهش با پیشینه‌ی مطالعاتی نیز حاکی از آن است که از منظر تأثیر همه‌شمولی فضاهای شهری بر حقوق شهروندی نتایج همسو با پژوهش سلامی و مظهری (۱۳۹۹)، از منظر حق مشارکت و تشکیل انجمن‌ها همسو با پژوهش سلامی و مظهری (۱۴۰۰) و از منظر تأکید بر حقوق مدنی در شهرهای فراگیر همسو با پژوهش کارنمولا و همکاران (۲۰۲۱) می‌باشد. همچنین تفاوت پژوهش حاضر با پیشینه‌ی مطالعاتی تأکید بر حقوق اجتماعی، سیاسی، مدنی و فرهنگی در الگوی شهر فراگیر بوده است.

۵. نتیجه‌گیری

در عصر حاضر با توجه به افزایش نابرابری‌ها در سطح شهرها، رویکردی به‌عنوان شهر فراگیر توسط سازمان‌های بین‌المللی و همچنین صاحب‌نظران مختلف مطرح گردیده است که به‌دنبال دستیابی به جامعه‌ای پایدار از طریق توزیع فضایی متعادل خدمات، منافع و امکانات برای تمامی اقشار و گروه‌های سنی و جنسی می‌باشد. همچنین این رویکرد با تأکید بر تحقق حقوق شهروندان به‌دنبال ارتقاء رفاه ذهنی و کیفیت زندگی شهرها است. بررسی در شهر قائل نشان می‌دهد که این شهر در ابعاد مختلف دارای کاستی‌ها و موانع اساسی برای تحقق شهر فراگیر و به تبع آن حقوق شهروندی است. تفرق عملکردی در سازمان‌های شهری، عدم شفافیت در برنامه‌ها، عدم وجود روابط افقی و عمودی مناسب در سیستم مدیریت شهری و همچنین نبود دیدگاه کل‌نگر و همه‌جانبه‌نگر باعث گردیده که اداره‌ی شهر و برنامه‌ریزی در راستای فراگیر بودن آن به‌طور مناسب انجام نگیرد. حاکمیت رویکرد تکنوکرات‌گرا در نظام مدیریت شهری قائل باعث گردیده که تمرکزگرایی بر سیستم غلبه داشته و هماهنگی و مشارکت بین سازمانی و سازمان‌های شهری با مردم نادیده گرفته شود. همچنین عدم بهره‌مندی از طرح‌های انعطاف‌پذیر و آینده‌نگر، عدم

موضوع‌شناسی مناسب متغیرهای مختلف و عدم ظرفیت‌سنجی و امکان‌سنجی مناسب از سایر کاستی‌های موجود در شهر قائل می‌باشد. بنابراین نیاز است نظام مدیریت شهری قائل با ایجاد زمینه‌ها و فرصت‌های برابر پیشرفت زندگی برای همه در ابعاد مختلف، ارتقاء کیفیت توزیع انواع خدمات، تنوع‌بخشی به اقتصاد، عدم تبعیض بین شهروندان در اجرای قوانین، تأکید بر مصلحت عمومی در انواع طرح‌ها و برنامه‌ها و بهره‌مندی از مشارکت و دیدگاه شهروندان در اداره‌ی شهر مقدمات توسعه‌ی شهر فراگیر و حقوق شهروندی را مهیا سازد. بدین منظور نیاز به تغییرات اساسی در ابعاد مختلف به شرح زیر ضروری است:

- بهره‌مندی از رویکردهای نوین در برنامه‌ریزی و مدیریت شهری و همچنین استفاده از برنامه‌های موفق جهانی و بومی‌سازی آنها.
- ایجاد نهادهای حامی از اقشار کم‌درآمد و آسیب‌پذیر و مسئولیت‌پذیری و پاسخگویی مدیران و مسئولان نسبت به عملکرد خود.
- بهره‌مندی از استعدادهای بومی در نظام مدیریت شهر.
- بازاندیشی در قوانین و مقررات با در نظرگیری اقلیت‌ها و اکثریت‌ها.
- ارتقاء فضاهای مختلف شهری به منظور پاسخگویی به نیازهای زمانی-مکانی و همه‌شمولی آنها.
- ایجاد سازوکاری به منظور توزیع بهینه‌ی منافع و امکانات در بین اقشار مختلف.

کتابنامه

- اسدزاده، ه.، حاتمی، ا.، و ساسان‌پور، ف. (۱۴۰۱). سنجش وضعیت کلان‌شهر تهران بر مبنای شاخص‌های شهر فراگیر. *تحقیقات کاربردی علوم جغرافیایی*، ۲۲(۶۷)، ۳۰۱-۳۱۶.
- بشریه، ح. (۱۳۹۹). *آموزش دانش سیاسی*. تهران: نشر نگاه معاصر.
- رحیم‌زاد مدنی، ک.، رفیعیان، م.، و داداش‌پور، ه. (۱۴۰۰). تحلیل فضایی دسترسی‌پذیری گروه‌های آسیب‌پذیر به خدمات عمومی با رویکرد شهر فراگیر (مطالعه‌ی موردی: کلان‌شهر تهران). *پژوهش‌های جغرافیای برنامه‌ریزی شهری*، ۹(۱)، ۱۱۷-۹۳.
- زنگنه، ی.، هنرمندی علمداری، ن.، و زنگنه، م. (۱۳۹۶). تحلیلی بر رابطه‌ی آگاهی از حقوق شهری بر شهروندی فعال (مطالعه موردی: مناطق ۱ و ۵ شهرداری مشهد). *برنامه‌ریزی و آمایش فضا*، ۲۲(۴)، ۱۶۵-۱۹۰.
- سام‌آرام، ع.، و برزگر پاریزی، ف. (۱۳۹۵). بررسی احساس برخورداری از حقوق شهروندی و عوامل اجتماعی مؤثر بر آن در بین جوانان ۱۵-۲۹ ساله‌ی شهر سیرجان. *برنامه‌ریزی رفاه و توسعه‌ی اجتماعی*، ۷(۲۷)، ۷۵-۱۱۶.
- سلامی، ش.، و مظهری، م. (۱۳۹۹). حقوق کودکان در حوزه‌ی حقوق شهری در پرتو کنوانسیون حقوق کودک. *حقوق کودک*، ۲(۶)، ۱۱-۴۲.
- سلامی، ش.، و مظهری، م. (۱۴۰۰). تکالیف مدیریت شهری در تحقق حقوق زیست‌محیطی شهروندان (با نگاهی به مصوبات شورای شهر تهران). *دانشنامه‌های حقوقی*، ۴(۱۱)، ۸۴-۱۱۱.

کاستلز، ا. و دیویدسون، آ. (۱۳۸۲). شهروندی و مهاجرت، جهانی‌شدن و سیاست تعلق. ترجمه‌ی فرامرز تقی‌لو. تهران: پژوهشکده مطالعات راهبردی.

گرچی ازندیانی، ع.ا.، و شیرزاد نظرلو، ز. (۱۳۹۷). جایگاه حقوق معلولین در حوزه‌ی حقوق شهری. *مطالعات راهبردی سیاست‌گذاری عمومی*، ۸(۲۶)، ۱۶۳-۱۳۷.

مظهری، م. (۱۳۹۴). *حقوق شهری*. تبریز: انتشارات یانار.

Alessandria, F. (2016). Inclusive City, Strategies, Experiences and Guidelines. *Procedia - Social and Behavioral Sciences*, 223, 6-10.

Atanda, J. O., & Ozturk, A. (2020). Social criteria of sustainable development in relation to green building assessment tools. *Environment, Development and Sustainability*, 22 (1), 61-87.

Carnemolla, P., Robinson, S., & Lay, K. (2021). Towards inclusive cities and social sustainability: A scoping review of initiatives to support the inclusion of people with intellectual disability in civic and social activities. *City, Culture and Society*, 25, 1-13.

Cheliotis, k. (2020). An agent-based model of public space use. *Computers, Environment and Urban Systems*, 81, 1-12.

Chiu, R. L. (2003). *12 Social sustainability, sustainable development and housing development*. In Housing and social change: East-west perspectives (Vol. 221) Routledge.

Dempsey, N., Bramley, G., Power, S., & Brown, C. (2011). The social dimension of sustainable development: Defining urban social sustainability. *Sustainable Development*, 19(5), 289-300.

Eshuis, J., & Edelenbos, J. (2009). Branding in urban regeneration. *Journal of Urban Regeneration & Renewal*, 2(3), 272-282.

Fernandez Núñez, M.B., Campos Suzman, L., Maneja, R., Bach, A., Marquet, O., Anguelovski, I., & Knobel, P. (2022). Gender and sex differences in urban greenness' mental health benefits: a systematic review. *Health Place*, 76, 1-9.

Gilbert, H. (2021). Children's everyday freedoms: Local government policies on children and sustainable mobility in two Australian states. *Journal of Transport Geography*, 71, 116-129.

Gong, W., & Lyu, H. (2017). *Sustainable City Indexing: Towards the Creation of an Assessment Framework for Inclusive and Sustainable Urban-Industrial Development*. United Nations Industrial Development Organization (UNIDO).

Joy, M., Marier, P., & Séguin, A.-M. (2020). *Age Friendly Cities: A panacea for aging in place?* In V. Billette, P. Marier, & A-M Séguin (Eds.). *Getting Wise about Getting Old: Debunking Myths about Aging* (pp. 64-72). Vancouver: University of British Columbia Press.

Kendig, H., Elias, A. M., Majwijiw, P., & Anstey, K. (2014). Developing age-friendly cities and communities in Australia. *Journal of Aging and Health*, 26(8), 1390-1414.

Khayatzadeh-Mahani, A., Wittevrongel, K., Nicholas, D. B., & Zwicker, J. D. (2020). Prioritizing barriers and solutions to improve employment for persons with developmental disabilities. *Disability & Rehabilitation*, 42(19), 2696-2706.

Khong, T. D. H., Saito, E., & Gillies, R. M. (2019). Key issues in productive classroom talk and interventions. *Educational Review*, 71(3), 334-349.

Khoo, S. L. (2020). Towards an inclusive creative city: How ready is the Historic City of George Town, Penang? *City, Culture and Society*, 23, 1-9.

Ma, W., Schraven, D., de Bruijne, M., de Jong, M., & Lu, H. (2019). Tracing the origins of place branding research: A bibliometric study of concepts in use (1980-2018). *Sustainability*, 11, 1-13.

Michał, M. & Sylwia, S. (2019). Urban and Rural Public Spaces: Development Issues and Qualitative Assessment. *Bulletin of Geography, Socio-economic Series, Sciendo*, 45(45), 75-93.

Mohareb, N., Elsamahy, E., & Felix, M. (2019). A child-friendly city: a youth creative vision of reclaiming interstitial spaces in El Mina (Tripoli, Lebanon). *Creativity Studies*, 12(1), 102-118.

- Nederhand, J., Avelino, F., Awad, I., De Jong, P., Duijn, M., Edelenbos, J., Engelbert, J., Fransen, J., Schiller, M., & Van Stapele, N. (2023). Reclaiming the city from an urban vitalism perspective: critically reflecting smart, inclusive, resilient and sustainable just city labels. *Cities*, 137, 1-11.
- Nieuwelink, H., Dekker, P., & Ten Dam, G. (2019). Compensating or reproducing? Students from different educational tracks and the role of school in experiencing democratic citizenship. *Cambridge Journal of Education*, 49(3), 275–292.
- Parnell, S. (2016). Defining a Global Urban Development Agenda. *World Development*, 78, 529-540.
- Phoram, S., Hamilton, E., Armendaris, F., & Lee, H. (2019). *World Inclusive Cities Approach Paper*. World Bank Group: Washington, DC, USA.
- Rini, R. (2016). Inclusive Cities: The New Issue in Urban Development. *Proceedings of the 1st International Conference on Geography and Education (ICGE 2016)*.
- Satispi, E. (2019). Policy Development of the Child-Friendly City: Case Study of South Tangerang City Regional Government. *International Journal of Social and Administrative Sciences*, 3(2), 105–112.
- Schulz, W., Ainley, J., Fraillon, J., Losito, B., Agrusti, G., & Friedman, T. (2018). *Becoming Citizens in a Changing world: IEA International civic and citizenship education study 2016 International report*. International Association for the Evaluation of Educational Achievement.
- Shah, P., Hamilton, E., Armendaris, F., & Lee, H. (2015). *World-Inclusive Cities Approach Paper*. Washington, D.C.: World Bank Group.
- Singru, R.N., & Lindfield, M.R. (2017). *Enabling inclusive cities: Tool Kit for Inclusive Urban Development Mandaluyong City*. Philippines: Asian Development Bank.
- United Nations. (2012). A framework for advancing environmental and social sustainability in the United Nations system. Geneva: United Nations. <https://sustainabledevelopment.un.org/content/documents/2738sustainabilityfinalweb-.pdf>.
- Yigitcanlar, T., & Lee, S.H. (2014). Korean ubiquitous-eco-city: A smart-sustainable urban form or a branding hoax? *Technological Forecasting and Social Change*, 89, 100–114.